

Линейные направляющие

Тип SE

2-10 Серия SE - с металлической торцевой крышкой

2-10-1 Общая информация

(1) Особенности

- Использование металлических частей. (возможна установка торцевого уплотнения из термостойкой резины).
- Превосходная термоустойчивость; рабочая температура около 150 °С.

(2) Применение

- Оборудование с высокой рабочей температурой
- Применение в вакууме (нет парового рассеивания от пластика и резины)
- Сварочное оборудование.

2-10-2 Структура

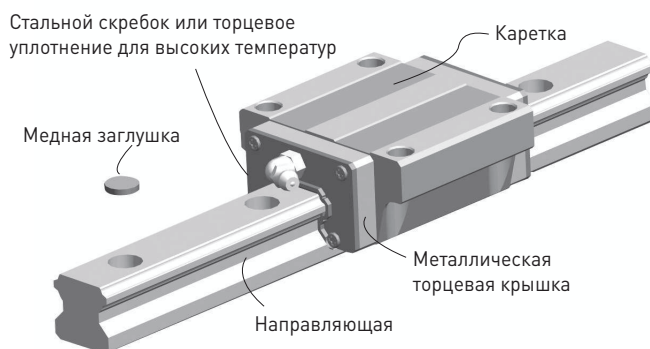

2-10-3 Спецификация

(1) Добавьте "/ SE" после спецификации рельсовой направляющей

Например: HGW25CA2R1000Z0PII + ZZ / SE

2-10-4 Размеры медных заглушек

Табл. 2-10

Код	Винт	Диаметр заглушки (mm)	Толщина заглушки (mm)
C3	M3	6.15	1.2
C4	M4	7.65	1.2
C5	M5	9.65	2.5
C6	M6	11.15	2.8
C8	M8	14.15	3.5
C12	M12	20.15	4
C14	M14	23.15	4
C16	M16	26.15	4